



Optima ITL DX Luchtgordijnen op TOSHIBA AC systemen

het gehele jaar de deur open
energiezuinig in de winter
comfortabel verkoelend in de zomer

TOPKLASSE GEMAAKT VOOR DE TOEKOMST



OPTIMA ITL DX luchtgordijn

De Optima ITL DX luchtgordijnen zijn ontwikkeld door Intercool Technics bv in nauwe samenwerking met een gerenommeerde Europese fabrikant van luchtgordijnen. De Inverter warmtepomptechniek van TOSHIBA heeft zijn kwaliteiten al ruimschoots aangetoond, waardoor het voor de hand ligt dat Intercool, decennialang bekend als officiële importeur van TOSHIBA airconditioningsystemen, deze techniek nu combineert met het kwalitatief zeer hoogwaardig Optima ITL DX luchtgordijn. Het grote voordeel van deze combinatie is de substantiële energiebesparing. Het Optima ITL DX luchtgordijn is in de verwarmingsstand namelijk energiezuiniger dan een luchtgordijn gecombineerd met een cv-ketel. De energiebesparing ten opzichte van een elektrisch gevoed luchtgordijn kan zelfs oplopen tot meer dan 70%. Bovendien kan met dit luchtgordijn in de zomerperiode worden gekoeld waardoor, ruimteafhankelijk, een volledig geconditioneerde ruimte ontstaat ofwel een airconditioningsysteem kan worden geselecteerd met een aanzienlijk kleiner vermogen. Het Optima ITL DX luchtgordijn kan worden geïntegreerd in een TOSHIBA VRF warmtepompsysteem of 'stand alone' dienst doen met TOSHIBA Digital of Super Digital buitendelen.



TOEPASSINGEN

De Optima ITL DX luchtgordijnen worden veelal toegepast om bij geopende buitendeuren een aangenaam binnenklimaat te realiseren. Door de krachtige luchtstraal wordt de binnenruimte van de buitenlucht afgeschermd. Hierbij kan uit drie toeren-tallen worden gekozen. De 'laminaire' luchtstroom garandeert een tochtvrije deuropening waardoor, in koude perioden, zowel medewerkers als klanten de warme lucht als zeer prettig ervaren. Gedurende warme perioden draagt het luchtgordijn in belangrijke mate bij aan een aangenaam koele binnentemperatuur. In beide situaties wordt door de afschermdende werking van het luchtgordijn bij geopende deuren veel energieverlies vermeden. Extra winst is, dat in de meeste gevallen kan worden volstaan met een airconditioninginstallatie met een kleiner vermogen.

UITVOERINGEN

De standaardbreedten van de uitblaasopening van de OPTIMA serie zijn 1, 1½, 2 en 2½ meter. Hiermee zijn vrijwel alle deuropeningen af te schermen. Is een deur breder, dan biedt een combinatie van genoemde afmetingen een oplossing.



Rekenvoorbeeld kostenbesparing

ten opzicht van elektrisch aangedreven luchtgordijn

Breedte luchtgordijn	:	150 cm
Maximaal elektrisch vermogen	:	20 kW
Gemiddeld elektrisch vermogen	:	14 kW
Jaarlijks aantal gebruiksuren	:	1.400
Kosten per kWh	:	€ 0,15
Gemiddelde COP-waarde TOSHIBA/Optima warmtepomp luchtgordijn	:	4,54

Kosten elektrisch luchtgordijn $14 \times 1.400 \times 0,15 =$ € 2.940,00

Kosten TOSHIBA/Optima luchtgordijn $2.940 : 4,54 =$ € 646,80

Jaarlijkse besparing € 2.293,20

OPTIMA ITL DX luchtgordijn



Het Optima ITL DX luchtgordijn kan worden gecombineerd met de volgende TOSHIBA systemen:

- A** met condensingunits (buitendelen) uit de Digital en Super Digital serie.
- B** als onderdeel van een TOSHIBA VRF systeem in zowel 2- als 3-pijps uitvoering.
- C** als combinatie van A met B.

Het elektronicagedeelte is, vanzelfsprekend, aangepast aan de specifieke technologieën van beide componenten en is geïntegreerd in het luchtgordijn. Het doordachte ontwerp garandeert onder alle omstandigheden, dus ook bij zeer lage buitentemperaturen, een uitblaastemperatuur van 37°C of hoger. In de koelstand kan de uitblaastemperatuur worden begrensd tot ca. 17 à 18°C. Om ook tijdens het ontdooien een optimale werking te behouden, worden alle Optima ITL DX luchtgordijnen aangesloten op twee gescheiden koelcircuits.

LAMINAIR UITBLAASSYSTEEM

De gepatenteerde luchtuitblaaslamellen zorgen voor een laminaire luchtstroom, met als resultaat een uiterst gerichte luchtstraal. De druk wordt in de druk-

kamer opgebouwd en de uitstromende lucht wordt door de lamellen gelijkgericht. De luchtstraal is daardoor minder turbulent maar wel uiterst krachtig. Dit gepatenteerde systeem heeft bewezen met minder lucht een optimale afscherming te realiseren. Door een evenwijdige verstelling kunnen de lamellen met een uitblaashoek van maximaal 40° naar binnen of naar buiten worden gericht.

REGELING

De regeling is bijzonder gebruiksvriendelijk en wordt gerealiseerd met een TOSHIBA bedieningspaneel. Aan/Uit, toerentallen laag/midden/hoog, temperatuur van de uitgeblazen lucht en de koel- of verwarmingsstand laten zich eenvoudig instellen.

Een week-timer, waarmee het luchtgordijn volgens een geprogrammeerd schema automatisch in- en uitgeschakeld kan worden, is in het bedieningspaneel geïntegreerd.



Regelingspaneel
RBC-AMS41E.

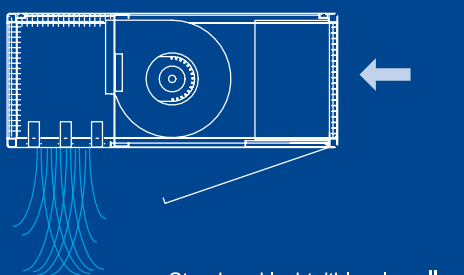

Standaard luchtuitblaaslamellen

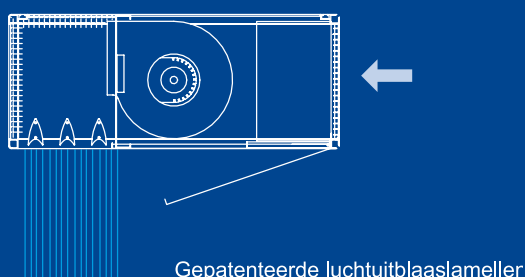

Gepatenteerde luchtuitblaaslameller

VOORDELEN VAN HET OPTIMA ITL DX LUCHTGORDIJN

- zeer hoog rendement met lager energieverbruik
- een cv-ketel is niet meer nodig
- een gasaansluiting is niet nodig
- verwarmen of koelen mogelijk
- bediening via een fraai bedieningspaneel met alle opties
- nauwkeurige temperatuurhandhaving van de uitblaaslucht
- persoonlijke temperatuurinstelling via het bedieningspaneel
- geopende deuren zorgen voor meer klanten
- stand alone of geïntegreerde toepassing binnen een TOSHIBA VRF systeem
- gegarandeerde uitblaastemperatuur, zelfs bij zeer lage buitentemperatuur
- ingebouwde condenswaterpomp voor koelfunctie
- ingebouwde elektronica
- geïntegreerde elektronische expansieventielen
- gepatenteerde luchtuitblaaslamellen

Technische gegevens

De aanbevolen afstand tussen vloer en uitblaasopening is maximaal 2,5 m.

Type		1.200		1.700		2.200		2.700	
Luchtverplaatsing max.	m ³ /h	2.000		3.000		4.000		5.000	
Verwarmingsvermogen*	W bij -10°C	7.700	11.200	11.200	15.700	15.700	19.600	19.600	22.400
Koelvermogen*	W bij +35°C	10.600	14.200	14.200	20.000	20.000	24.000	24.600	28.000
Type buitendelen DI	RAV-SM-	2x 563AT	2x 803AT	2x 803AT	2x 1103AT	2x 1103AT	2x 1403AT	2x 1403AT	2x 1603AT
Type buitendelen SDI	RAV-SP-	2x 564AT	2x 804AT	2x 804AT	2x 1104AT	2x 1104AT	2x 1404AT	2x 1404AT	-
Combinaties met VRF	-	in overleg		in overleg		in overleg		in overleg	
Elektrische aansluiting	V - ph - Hz	230 - 1 - 50		230 - 1 - 50		230 - 1 - 50		230 - 1 - 50	
Maximale ventilatorstroom	A	4,4		4,4		6,6		8,8	
Geluidsdruk **	dB(A)	50		51		52		53	
Gewicht	kg	65		94		101		135	
Afmetingen (bxdxh)	mm	1.200x835x300		1.700x835x300		2.200x835x300		2.700x835x300	

* Vermogen is afhankelijk van geselecteerde buitendelen.

** Gemeten op 3 meter afstand.

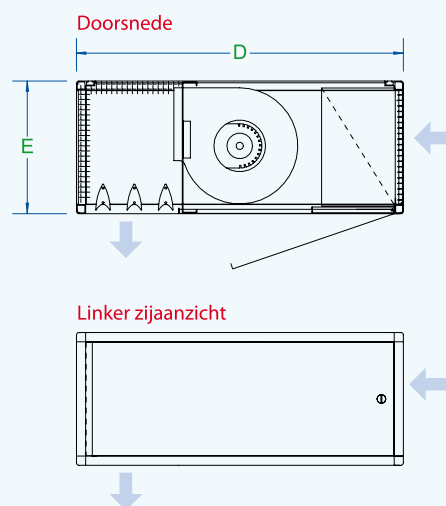
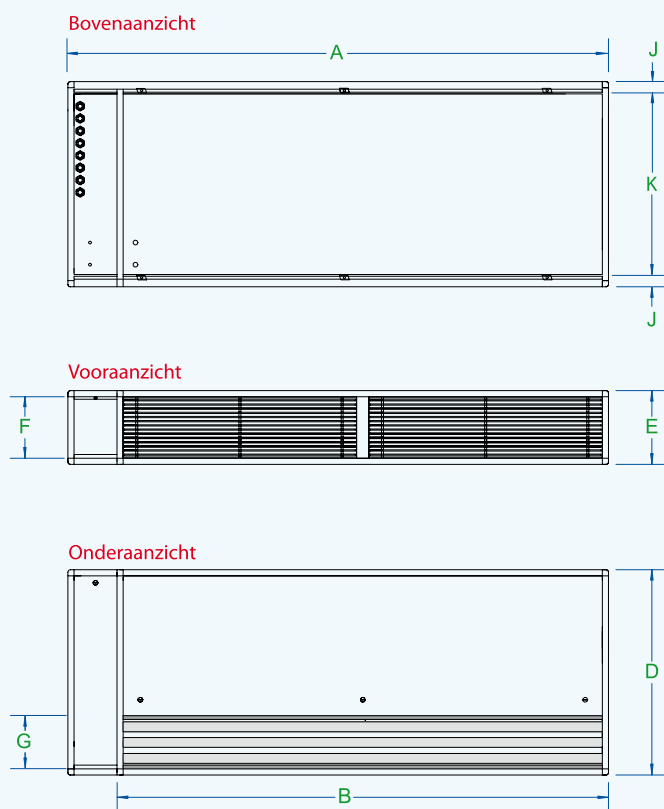

Type	A	B	D	E	F	G	J	K
1200	1200	1000	835	300	250	210	38	759
1700	1700	1500	835	300	250	210	38	759
2200	2200	2000	835	300	250	210	38	759
2700	2700	2500	835	300	250	210	38	759

Afmetingen in millimeters.



Importeur



Uw TOSHIBA vakinstallateur